

Архангельск (8182)63-90-72  
Астана +7(7172)727-132  
Белгород (4722)40-23-64  
Брянск (4832)59-03-52  
Владивосток (423)249-28-31  
Волгоград (844)278-03-48  
Вологда (8172)26-41-59  
Воронеж (473)204-51-73  
Екатеринбург (343)384-55-89  
Иваново (4932)77-34-06  
Ижевск (3412)26-03-58  
Казань (843)206-01-48

Калининград (4012)72-03-81  
Калуга (4842)92-23-67  
Кемерово (3842)65-04-62  
Киров (8332)68-02-04  
Краснодар (861)203-40-90  
Красноярск (391)204-63-61  
Курск (4712)77-13-04  
Липецк (4742)52-20-81  
Магнитогорск (3519)55-03-13  
Москва (495)268-04-70  
Мурманск (8152)59-64-93  
Набережные Челны (8552)20-53-41

Нижний Новгород (831)429-08-12  
Новокузнецк (3843)20-46-81  
Новосибирск (383)227-86-73  
Орел (4862)44-53-42  
Оренбург (3532)37-68-04  
Пенза (8412)22-31-16  
Пермь (342)205-81-47  
Ростов-на-Дону (863)308-18-15  
Рязань (4912)46-61-64  
Самара (846)206-03-16  
Санкт-Петербург (812)309-46-40  
Саратов (845)249-38-78

Смоленск (4812)29-41-54  
Сочи (862)225-72-31  
Ставрополь (8652)20-65-13  
Тверь (4822)63-31-35  
Томск (3822)98-41-53  
Тула (4872)74-02-29  
Тюмень (3452)66-21-18  
Ульяновск (8422)24-23-59  
Уфа (347)229-48-12  
Челябинск (351)202-03-61  
Череповец (8202)49-02-64  
Ярославль (4852)69-52-93

Единый адрес для всех регионов: [tti@nt-rt.ru](mailto:tti@nt-rt.ru) || <http://tuthill.nt-rt.ru/>

Achieving Optimum Balance for Maximum Value

L & C SERIES PUMPS



Стандарт  
насосов подачи  
масла на  
протяжении 75  
лет



TUTHILL  
Pump Group

Engineered Solutions

L & C Series чугунные насосы прямого перемещения являются индустриальным стандартом для смазки и циркуляции более 75 лет. Изначально они были разработаны Джеймсом Б. Тутхиллом, основателем компании в 20-е годы. Восемь десятилетий Тутхилл работал над усовершенствованием этих насосов. Результатом является семейство надежных шестеренных насосов, идеально подходящих в качестве OEM для смазки, гидравлики низкого давления, масляных горелок и т.д.

# L & C SERIES PUMPS



## L & C SERIES НАСОСЫ –

### Гибкость и надежность для Ваших нужд!

Насосы L & C высокоточно изготовлены и собраны с использованием только двух движущихся частей, поэтому они сохраняют свою надежность на гораздо более широком диапазоне вязкостей, чем другие насосы. В качестве опции возможна уникальная функция реверса TUTHILL. Широкий выбор приводов, портов и способов крепления для Ваших нужд.



Этот газовый компрессор ARIEL использует специально разработанный насос Tuthill L Series для надежной смазки.

**ПРИЛОЖЕНИЯ** Воздушные компрессоры, Газовые компрессоры, Редукторы, Коробки передач, Двигатели.

## L & C Series – ЛУЧШИЙ ВЫБОР ДЛЯ МНОГИХ OEM.

Производители оборудования во всем мире используют шестеренные насосы Tuthill в своих изделиях для нужд смазки и перемещения. Это широкое признание – результат надежности и рабочих характеристик насоса. Также это результат применения Tuthill Business System. Процесс создания начинается с выслушивания пожеланий Заказчика. Это помогает нам быстро создать специальный насос, точно удовлетворяющий потребностям, и делает нас мировым лидером в поставке специально разработанных шестеренных OEM насосов.

**НАСОСЫ LE**

- Внутренние шестеренные
- Компактный и привод
- Возможен реверс
- Поток до 13.7 usgpm (3м3/ч)
- Давление до 500 psi (34.5 bar)
- Механическое уплотнение
- Материал - чугун



**КАРТРИДЖНЫЕ НАСОСЫ**

- Внутренние шестеренные
- Компактно крепятся на OEM оборудование
- Выбор портов и приводов
- Поток до 6 usgpm (1.4м3/ч)
- Давление до 150 psi (10.3 bar)
- Материал - чугун

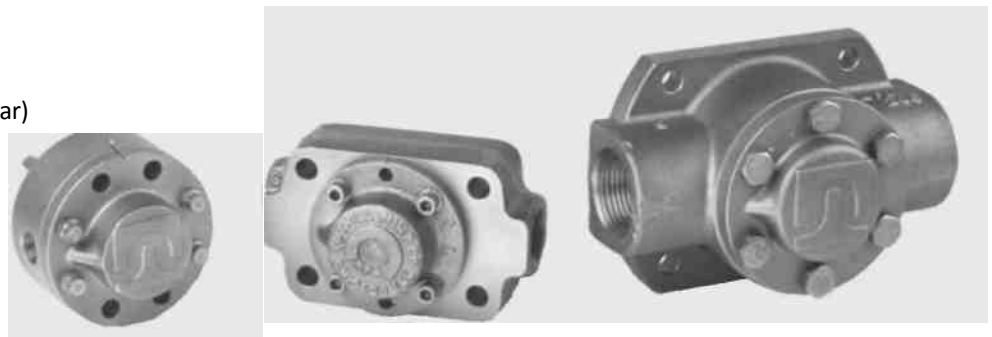

**L SERIES  
СПЕЦИФИКАЦИИ**

Материал - чугун

Модель	USGPM		Номинальный поток			
			Л/МИН			
30LE	0.5	@	1800 RPM	1.9	@	1800 RPM
00LE	1.0	@	1800 RPM	3.8	@	1800 RPM
0LE	1.8	@	1800 RPM	6.8	@	1800 RPM
1LE	3.0	@	1800 RPM	11.4	@	1800 RPM
2LE	5.6	@	1800 RPM	21.2	@	1800 RPM
5LE*	13.0	@	1800 RPM	49.2	@	1800 RPM

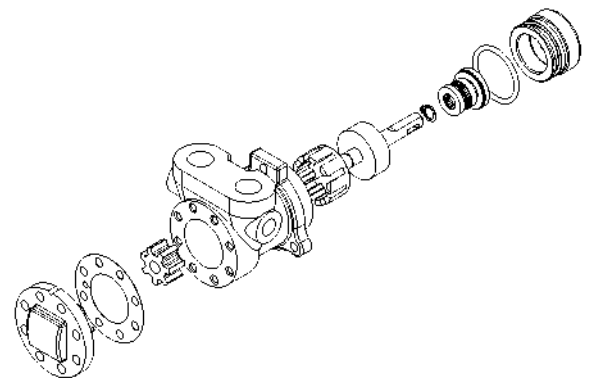

Давление до 500 PSI (34.4 bar)      \*Давление до 300 psi (20.7 bar)  
 Температуры до 475F (246C)  
 Вязкость от 32 SSU до 5000 SSU (1 to 1078 cst)  
 Для скоростей выше 1800 RPM и/или вязкостей выше 5000 SSU  
 запрашивайте завод.



**НАСОСЫ C**

- Внутренние шестеренные
- Разнообразные опции крепежа, привода и уплотнений.
- Возможен реверс
- Поток до 84 usgpm (19м3/ч)
- Давления до 300 psi (20.7 bar)
- Стандартно картриджное уплотнение
- Материал - чугун

**«РАЗДЕТНЫЕ» НАСОСЫ**

- Внутренние шестеренные
- Частичные сборки насосов, встраиваемые прямо в OEM оборудование.
- Возможен реверс
- Поток до 84 usgpm (19м3/ч)
- Давление до 150 psi (10.3 bar)

**C SERIES СПЕЦИФИКАЦИИ**

Материал - чугун

НОМИНАЛЬНЫЙ ПОТОК

Model	USGPM			л/мин		
2C	9.5	@	1800 RPM	36.0	@	1800 RPM
3C	18.0	@	1800 RPM	68.1	@	1800 RPM
4C	36.0	@	1800 RPM	136.3	@	1800 RPM
5C	60.0	@	1800 RPM	227.1	@	1800 RPM
6C	84.0	@	1800 RPM	310.4	@	1800 RPM

Давления до 300 PSI (20.7 bar)  
 Температуры до 475F (246C)  
 Вязкость от 32 SSU до 25000 SSU (1 до 5394 cst)  
 Для скоростей выше 1800 RPM и/или вязкости выше 25000 SSU  
 запрашивайте завод

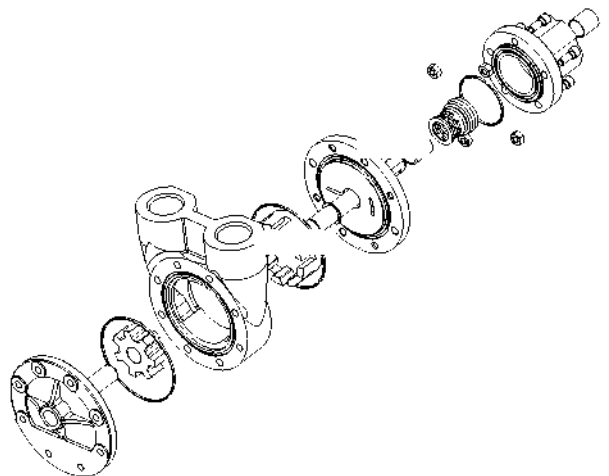

## ПРОСТОЙ, КОМПАКТНЫЙ ДИЗАЙН L & C Series обеспечивает эффективность и долговечность насоса.

### ПРИНЦИП РАБОТЫ

Чугунные насосы Tuthill L & C Series используют принцип внутренних шестерен. В насосе только две движущихся части. Перекачка происходит с помощью ротора, ведомой шестерни, крышки и сегмента.

Этот дизайн позволяет работать с широким диапазоном вязкостей, поддерживая постоянный поток вне зависимости от давления. В отличие от других конструкций, в потоке отсутствуют пульсации и завихрения. С минимальной степенью износа, наши шестеренные насосы превосходят другие технологии перекачки.

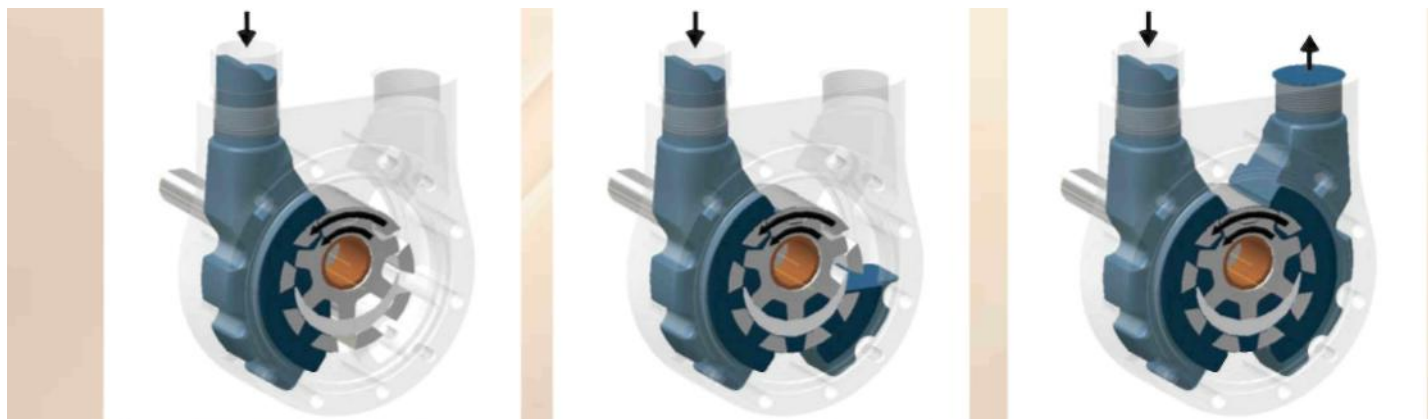

При пуске зуб шестерни выходит из зацепления, увеличивая объем. Это создает вакуум, втягивая жидкость в насос через входной порт.

Жидкость заполняет объем между зубьями ротора и статора, и выносится через сегмент на сторону давления в насосе.

Зубья входят в зацепление, жидкость выдавливается из пустот и выбрасывается из насоса.

### УНИКАЛЬНАЯ ФУНКЦИЯ РЕВЕРСА

Эта инновация Tuthill позволяет применять реверс без использования клапанов.

Положение портов остается прежним вне зависимости от вращения. Это идеально для использования в трансмиссиях, где поток должен оставаться постоянным вне зависимости от направления вращения вала.

Также это подходит для приложений, где направление вращения заранее неизвестно.

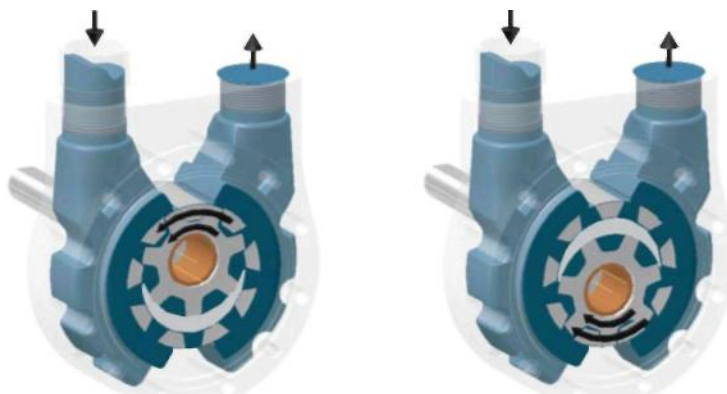

Когда вал меняет свое вращение на обратное, держатель статора (включая ведомую шестерню и сегмент) автоматически поворачивается на 180° в зоне всасывания в показанную на рисунке позицию. Это меняет направление потока в насосе без изменения положения портов. При изменении направления вращения сегмент возвращается в исходную позицию.

Архангельск (8182)63-90-72  
Астана +7(7172)727-132  
Белгород (4722)40-23-64  
Брянск (4832)59-03-52  
Владивосток (423)249-28-31  
Волгоград (844)278-03-48  
Вологда (8172)26-41-59  
Воронеж (473)204-51-73  
Екатеринбург (343)384-55-89  
Иваново (4932)77-34-06  
Ижевск (3412)26-03-58  
Казань (843)206-01-48

Калининград (4012)72-03-81  
Калуга (4842)92-23-67  
Кемерово (3842)65-04-62  
Киров (8332)68-02-04  
Краснодар (861)203-40-90  
Красноярск (391)204-63-61  
Курск (4712)77-13-04  
Липецк (4742)52-20-81  
Магнитогорск (3519)55-03-13  
Москва (495)268-04-70  
Мурманск (8152)59-64-93  
Набережные Челны (8552)20-53-41

Нижний Новгород (831)429-08-12  
Новокузнецк (3843)20-46-81  
Новосибирск (383)227-86-73  
Орел (4862)44-53-42  
Оренбург (3532)37-68-04  
Пенза (8412)22-31-16  
Пермь (342)205-81-47  
Ростов-на-Дону (863)308-18-15  
Рязань (4912)46-61-64  
Самара (846)206-03-16  
Санкт-Петербург (812)309-46-40  
Саратов (845)249-38-78

Смоленск (4812)29-41-54  
Сочи (862)225-72-31  
Ставрополь (8652)20-65-13  
Тверь (4822)63-31-35  
Томск (3822)98-41-53  
Тула (4872)74-02-29  
Тюмень (3452)66-21-18  
Ульяновск (8422)24-23-59  
Уфа (347)229-48-12  
Челябинск (351)202-03-61  
Череповец (8202)49-02-64  
Ярославль (4852)69-52-93

Единый адрес для всех регионов: [tti@nt-rt.ru](mailto:tti@nt-rt.ru) || <http://tuthill.nt-rt.ru/>